

Г.Т. №-----

**СП ООО “ГАЗ СУЗАН АРМЕНИЯ”
ТЕХНИЧЕСКАЯ ДОКУМЕНТАЦИЯ**

**РУКОВОДСТВО ПО ЭКСПЛУАТАЦИИ И ПАСПОРТ
ШКАФНОГО ГАЗОРЕГУЛЯТОРНОГО ПУНКТА
С УЗЛОМ УЧЁТА РАСХОДА ГАЗА
GSA1-5, 1-10, 1-20.**

Серийный №-----

Заводской номер:GS-64-22(м³/ч) -----

Дата : -----



М.П.

1. Введение

Настоящий паспорт GSA1-5,1-10,1-20 совмещенный с ИЭ является документом, удостоверяющим гарантированные предприятием основные характеристики и содержит сведения необходимые для эксплуатации GSA1-5; 1-10;1-20.

2. Назначение

Газорегуляторные шкафы GSA предназначены для снижения входного давления газа (дросселирования до заданного выходного и поддержания последнего постоянным в заданных пределах, независимо от изменения входного давления). Газорегуляторные шкафы обеспечивают очистку газа от механических примесей (фильтрация), контроль за входным и выходным давлением, мгновенное отключение подачи газа потребителям при отклонении давления сверх допустимых пределов.

3. Технические характеристики

№	Наименование параметров	Единицы измерения	Величина параметров
	Давление на входе	кПа	100. . .400 (600*)
	Давление на выходе		1,5. . .3
	Пропускная способность GSA1-5;1-10;1-20 (нужное подчеркнуть)	м ³ /час	5 10 20
	Соединение: Резьба наружная вх. Резьба наружная вых	Ду	20 25
	Выход дыхательной линии		15
	Фильтрация	мм	0.25
	Допустимые потери давления газа на сетке фильтра	Па	2500
	Минимально необходимый перепад давления для работы регулятора GS-64-22	мм вод. ст.	P вых .+800

*- по специальному заказу

Независимая предохранительная система является одной из специфических особенностей регулятора GS-64-22.

При минимальном давлении на входе пропускная способность не снижается.

При максимальном давлении на входе и нулевом расходе регулятор продолжает нормально функционировать и не превышает установленные пределы давления на выходе.

4. Устройство и принцип работы

Конструктивно GSA представляет собой шкаф, с помещённым внутри оборудованием:

- Регулятора давления GS-64-22 понижающего давление газа и поддерживающего его в определенных пределах.
- Фильтра для очистки газа от механических примесей.
- Запорных устройств для включения и отключения газорегулирующего оборудования.

Газ от сети среднего давления через изоляционный запорный клапан (1), который предохраняет перемещение тока через газопровод, попадает в фильтр (2), где очищается от механических примесей и входит в регулятор газа (3). После снижения давления газа и поддержания его в определенных пределах, редуцированный газ поставляется потребителю. Излишки газа через дыхательную линию (4) выходят в атмосферу.

5. Указания мер безопасности

При монтаже и эксплуатации GSA следует руководствоваться "Правилами безопасности в газовом хозяйстве".

- 1) Изучить конструкцию, принципы действия и работу GSA.
- 2) Следить за его чистотой.
- 3) Не реже одного раза в месяц производить профилактический осмотр с целью проверки всех соединений на плотность.
- 4) Не реже одного раза в 6 месяцев производить профилактический осмотр регулятора давления газа.
- 5) Запрещается устанавливать GSA1-20 в закрытых помещениях.

6. Подготовка к работе и порядок работы

После окончания монтажа GSA перед пуском в эксплуатацию должны быть проверены

- 1) На прочность и плотность обвязок согласно главы: "Правила безопасности в газовом хозяйстве".
- 2) Обвязка GSA может испытываться в целом от входного изоляционного запорного клапана до выходного газового крана.
- 3) Перед пуском в эксплуатацию принятой установки, необходимо оборудование и трубы продуть газом для удаления воздуха.

7. Порядок пуска, проверка технического состояния

- 1) Открыть изоляционный запорный клапан;
- 2) Пустить вход регулятор газа (оттянуть задний рычаг ПКО и шток регулятора);
- 3) Открыть кран газовый (выхода газа).

№	Объект проверки.	Технические требования.
1	Систематически проверять герметичность резьбовых соединений.	Утечка газа в резьбовых соединениях не допускается.
2	Изоляционный запорный клапан	Через каждые 3 месяца проверять смазку.

GSA 1-5, 1-10, 1-20.

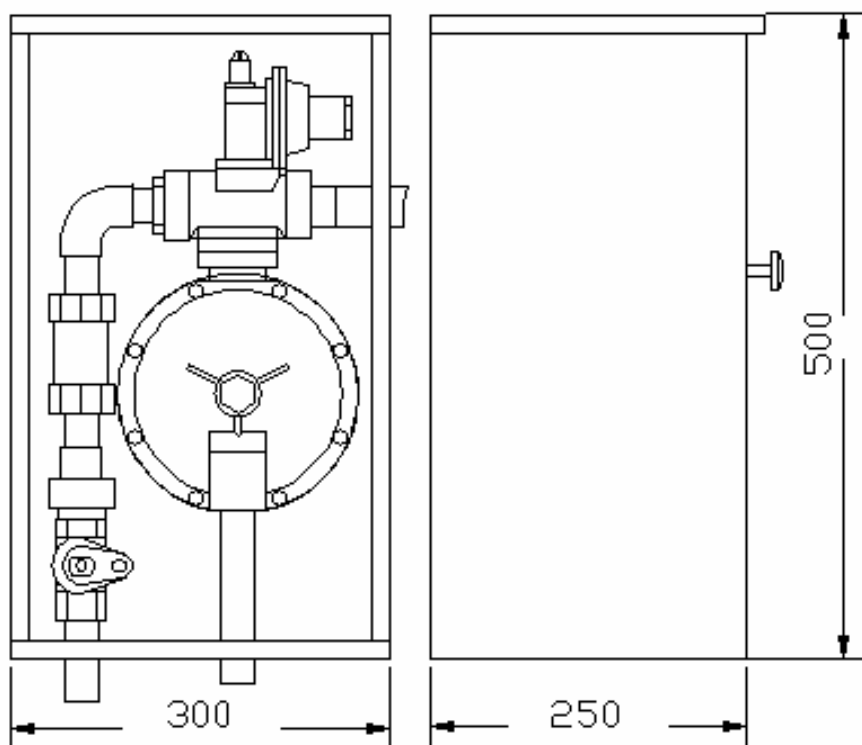

8. Характерные неисправности и методы их устранения

№	Наименование неисправностей, внешнее проявление	Вероятная причина	Методы устранения
	Утечка газа через резьбовые соединения.	Ослабла резьба	Затянуть резьбовые соединения
	При отсутствии расхода, давление газа на выходе повышается.	а) Засорилась уплотнительная поверхность регулятора; б) вышло из строя уплотнение.	а) Отчистить поверхность седла и уплотнения б) Заменить уплотнения клапана
	При изменении расхода, давление на выходе резко меняется.	а) Засорены толкатель и штока б) Засорение импульсного канала.	а) Прочистить шток; б) Прочистить импульсного канала.

9. Свидетельство о поверке

Газорегуляторный пункт GSA 1-5, 1-10, 1-20. № _____

Заводской номер GS-64-22 (м³/ч) _____

соответствует ТУ

Контролёр _____

Подпись _____ М.П.

10. Маркировка

Маркировка по фирменной табличке должна содержать:

- наименование установки
- завод изготовитель
- порядковый номер
- максимальное давление на входе
- давление на выходе
- пропускная способность газа
- дата изготовления

12. Транспортировка и хранение

Транспортировка и хранение GSA по группе "С". GSA могут транспортировать любым видом транспорта. Операции погрузки и разгрузки необходимо производить без сотрясения, ударов и не кантовать установку.

13. Гарантийные обязательства

Изготовитель гарантирует исправную работу GSA при соблюдении потребителем условий эксплуатации, хранения, транспортировки, изложенных в настоящем паспорте.

Гарантийный срок эксплуатации 12 месяцев со дня продажи. Гарантийный срок продлевается на время проведения гарантийного ремонта GSA.

При обнаружении в GSA неисправностей производственного характера изготовитель обязуется произвести гарантийный ремонт или обмен неисправного GSA.

Гарантийный ремонт или замена неисправного Газорегуляторного шкафа производится при следующих условиях:

- Шкаф не может иметь механических повреждений (трещины, вмятины и т.д.) и повреждений от сварочных работ,
- в паспорте должна быть отметка об установке шкафа с названием организации, установившей счетчик, датой установки, номером лицензии на монтаж и обслуживание счетчиков газа,
- гарантийный талон должен быть заполнен,
- газ должен соответствовать ГОСТу 5542-87 “Газы горючие природные для промышленного и коммунально-бытового назначения. Общее техническое требование”.

Дата продажи: _____
(штамп продающей организации) Подпись М.П.

Место установки шкафа: _____

Дата установки шкафа: _____

Наименование монтажной организации: _____

Подписи ответственных лиц: _____ М.П.

ГАРАНТИЙНЫЙ ТАЛОН

Описание неисправностей (заполняется эксплуатирующей организацией):

Подписи: 1.
2.
М.П. 3.

Заключение организации, осуществляющей гарантийное обслуживание:

Подпись: М.П.

ГАРАНТИЙНЫЙ ТАЛОН

Описание неисправностей (заполняется эксплуатирующей организацией):

Подписи: 1.
2.
М.П. 3.

Заключение организации, осуществляющей гарантийное обслуживание:

Подпись: М.П.

Наша компания предлагает следующую продукцию своего производства:

Промышленные, коммунальные и бытовые счетчики газа с корректором и без (G2.5, G4A, G4C, G4D, G6A, G6C, G10, G16, G25B, G25A, G40, G65, G100, G160), регуляторы давления газа (магистральные, промышленные, бытовые), осевой регулятор давления газа серии GS-80A-AF (Ду 50, Ду 80, Ду 100, Ду 150, Ду 200) класса ANSI 150, 300, 600 (50 ÷ 950.000 м³/ч) и осевой регулятор давления газа серии GS-80B-AF (Ду 25, Ду 50, Ду 80, Ду 100, Ду 150, Ду 200) класса ANSI 150, 300, 600 (10÷100 000 м³/ч), фильтры природного газа (магистральные, промышленные, бытовые) до 10 МПа от Ду 50 до Ду 200 класса ANSI 150, 300, 600, муфты изолирующие до 10 МПа от Ду 50 до Ду 1300 класса ANSI 150, 300, 600, предохранительный запорный клапан серии GS 82.A до 10 МПа (Ду 50, Ду 80, Ду 100, Ду 150, Ду 200) класса ANSI 150, 300, 600 и предохранительный запорный клапан серии GS-78-25 до 1,2 МПа (Ду 50, Ду 80, Ду 100) класса ANSI 150, запорный кран счетчика (кран конусный) GS-77-37 до 1,2 МПа (Ду 15, Ду 20, Ду 25), шаровые газовые краны до 2,4 МПа (резьб.) Ду 15, Ду 20, Ду 25, Ду 32, Ду 40, Ду 50 и шаровые газовые краны до 5 МПа (фланц.) Ду 50, Ду 80, Ду 100, пылевлагоотделители до 5 МПа от Ду 50 до Ду 600 класса ANSI 150, 300, 600, ГРПШ, ГРС и др.

Низкие цены и высокое качество приятно Вас удивят!!!

СП ООО "Газ Сузан Армения"

Фактический адрес: Республика Армения, 0014, г. Ереван, пр. Азатутяна 26/1.

Юридический адрес: Республика Армения, 2208, Котайский марз, г. Абовян, 3 микрорайон, 15, кв.9.

Тел.: +374 10 23 87 28
29 70 80

Тел./Факс: +374 10 23 10 91

Моб.: +374 91 41 43 49

E-mail: info@gsa.am
commerce@gsa.am

URL: www.gsa.am